

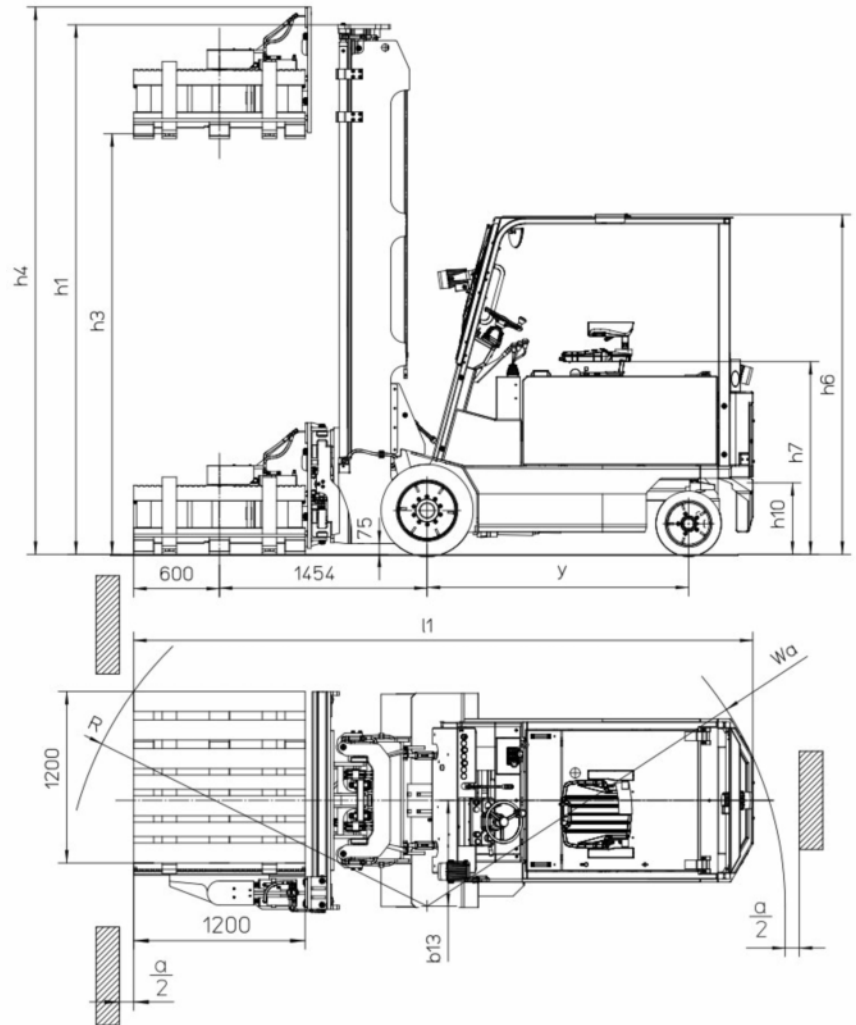

Elektro-Sitz-Seitenstapler
Ex-geschützt, Vierrad

EFG



$$\text{Ast} = R + W_a + a$$
$$a = 200 \text{ mm}$$

EFG 15XES2 /..H2 /..ST Technische Daten

MIAG Fahrzeugbau GmbH
Kocherstr. 1, 38120 Braunschweig
Fon ++49 (0531) 8 66 01-0
Fax ++49 (0531) 8 66 01-50
www.miag.de / info@miag.de



Technische Daten Elektro-Sitz-Gabelstapler , Ausführung Seitenstapler (nach VDI 2198) EFG 15XES2 /..H2 /..ST, explosionsgeschützt, Drehstromtechnik

Explosionsschutz: Die Geräte sind durch die Physikalisch Technische Bundesanstalt (PTB) für den Einsatz in explosionsgefährdeten Bereichen entsprechend folgender Schutzklassen*** geprüft und zugelassen: Gas-Ex-Schutz: - geeignet für den Einsatz in Ex-Bereichen der Zonen 1 und 2 gemäß GefStoffV innerhalb Explosionsuntergruppen IIA und IIB bzw. IIB + H₂ und der Temperaturklassen T1 bis T4 und 120°C; Staub-Ex-Schutz: - geeignet für den Einsatz in Ex-Bereichen der Zonen 21 und 22 gemäß GefStoffV bei Oberflächentemperaturen von maximal 115°C.

Kennzeichen

1.1 Hersteller (Kurzbezeichnung)		MIAG			
1.2 Typzeichen des Herstellers		EFG 15XES2 ..			
1.3 Antrieb Elektro, Diesel, Benzin, Treibgas, Netzelektro		Elektro			
1.4 Bedienung Hand, Geh, Stand, Sitz, Kommissionierer		Sitz			
1.5 Tragfähigkeit / Last**	Q (t)	1,5			
1.6 Lastschwerpunkt	c (mm)	600			
1.8 Lastabstand	x (mm)	575			
1.9 Radstand	y (mm)	1830			

Gewichte

2.1 Eigengewicht	kg	8175			
2.2 Achslast mit Last vorn / hinten	kg	7700 / 1500			
2.3 Achslast ohne Last vorn / hinten	kg	5300 / 2720			

Räder, Fahrwerk

3.1 Bereifung Vollgummi, Superelastik, Elastic-Bandage		Elastic-Bandage			
3.2 Bandagengröße vorn		645 / 300-410			
3.3 Bandagengröße hinten		457 / 178-308			
3.5 Räder Anzahl vorn / hinten, x = angetrieben		2x / 2			
3.6 Spurweite vorn	b ₁₀ (mm)	1190			
3.7 Spurweite hinten	b ₁₁ (mm)	935			

Grundabmessungen***

4.1 Neigung Hubgerüst/Gabelträger, vor/zurück	Grad	-			
4.2 Höhe Hubgerüst eingefahren	h ₁ (mm)	3705			
4.3 Freihub	h ₂ (mm)	2785			
4.4 Hub	h ₃ (mm)	5600			
4.5 Höhe Hubgerüst ausgefahren	h ₄ (mm)	6520			
4.7 Höhe über Schutzdach (Kabine)	h ₆ (mm)	2380			
4.8 Sitzhöhe / Standhöhe	h ₇ (mm)	1350			
4.12 Kupplungshöhe	h ₁₀ (mm)	500			
4.19 Gesamtlänge	l ₁ (mm)	4330			
4.20 Länge einschl. Gabelrücken	l ₂ (mm)	-			
4.21 Gesamtbreite	b ₁ /b ₂ (mm)	-			
4.22 Gabelzinkenmaße	s/e/l (mm)	40/120/1200			
4.23 Gabelträger anschraubbar		-			
4.24 Gabelträgerbreite	b ₃ (mm)	1200			
4.31 Bodenfreiheit mit Last unter Hubgerüst	m ₁ (mm)	75			
4.32 Bodenfreiheit Mitte Radstand	m ₂ (mm)	145			
4.33 Arbeitsgangbreite bei Palette 1200x1200 quer	A _{st} (mm)	5251			
4.34 Arbeitsgangbreite bei Palette 800x1200 längs	A _{st} (mm)	-			
4.35 Wenderadius	W _a (mm)	2506			
4.36 kleinster Drehpunktstand	b ₁₃ (mm)	740			

Leistungen

5.1 Fahrgeschwindigkeit mit / ohne Last	km / h	8 / 8,5			
5.2 Hubgeschwindigkeit mit / ohne Last	m / s	0,20 / 0,23			
5.3 Senkgeschwindigkeit mit / ohne Last	m / s	0,5 / 0,54			
5.5 Zugkraft mit / ohne Last (außerhalb Ex-Bereich)	N	-			
5.6 max. Zugkraft mit / ohne Last (außerhalb Ex-Bereich)	N	12000/10000			
5.7 Steigfähigkeit mit / ohne Last	%	5 / 10			
5.8 max. Steigfähigkeit mit / ohne Last	%	-			
5.9 Beschleunigungszeit mit / ohne Last	S	5 / 3			
5.10 Betriebsbremse		elektr.-mech.			

E-Motor

6.1 Fahrmotor, Leistung S2/60 min	kW	8			
6.2 Hubmotor, Leistung bei S2/60 min	KW	8			
6.3 Batterie nach DIN 43531/35/36 A, B, C, nein		nein			
6.4 Batteriespannung, Nennkapazität K _s	V / Ah	80 / 600,720			
6.5 Batteriegewicht	kg	1804			
6.6 Energieverbrauch nach VDI-Zyklus	kWh / h	-			

Sonstiges

8.1 Art der Fahrsteuerung		Impuls			
8.2 Arbeitsdruck für Anbaugeräte	bar	max. 200			
8.3 Ölmenge für Anbaugeräte	l / min	32			
8.4 Schallpegel nach EN12053, Fahrerohr	dB (A)	64			
8.5 Anhängerkupplung, Art / Typ DIN		SK3			

* je nach Geräteausführung

** ab 3,5 m Hubhöhe Reduzierung der Tragfähigkeit auf 80 %

*** bei Hubgerüst serienmäßige Ausführung, weitere Hubgerüstaufbauten auf Anfrage



Elektro-Vierrad-Seitenstapler Baureihe EFG 15XES2

Stand: 01.06.2020

Qualität

Der Elektro-Seitenstapler explosionsgeschützt bietet Ihnen folgende Vorteile:



- MIAG Fahrzeugbau GmbH ist zertifiziert nach **ISO 9001:2015** (DQS-Zertifikat gültig bis 29. Mai 2023) und verfügt darauf aufbauend über das Modul "Qualitätssicherung Produktion" (PTB- Zertifikat gültig bis 13. Juni 2023) gemäß **Explosionsschutz Richtlinie 2014/34/EU (ATEX) Anhang IV**.
- Geprüft und zertifiziert durch die Physikalisch-Technische Bundesanstalt (PTB), Braunschweig, dokumentiert durch EG-Baumusterprüfbescheinigungen für Einzelkomponenten und die EG-Baumusterprüfbescheinigung für das Gesamtsystem "Flurförderzeug". Außerdem liegt das EMV-Prüfzertifikat für das Gesamtgerät vor.
- **CE-Kennzeichnung vollumfänglich**, durch Erfüllung der Explosionsschutz-(2014/34/EU), Maschinen-(2006/42/EG) und EMV-Richtlinie (2014/30/EU), d. h. sämtliche Richtlinien, Vorschriften und Gesetze werden eingehalten.
- **Gesamtkonzeption** des Gerätes aus einer Hand, das heißt, auch Wartung und Reparatur des Gesamtgerätes einschließlich aller explosionsgeschützten Betriebsmittel durch qualifiziertes Fachpersonal des Herstellers
- **keine Umrüstung** -.

Technik

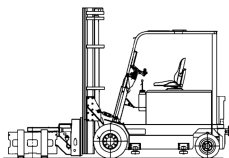

- **Vierradausführung**, Frontantrieb.
- Elektrisch leitfähige **Vulkollan-Bereifung**.
- **Gangbreiten** bei 1200 mm Tiefeinstapelung und Schwenkschubgabeln nur 1600 mm.
- **Hubhöhe bis 12,00 m**.
- **Große Standsicherheit**, speziell Kurvenstabilität, durch zur Kippkante tiefer gelegten Schwerpunkt und durch hochgelagerten Lenkachsdrehpunkt.

Sonstiges

Kurze Arbeitsspiele bei effizientem Einsatz von Schwenk-Schubgabeln

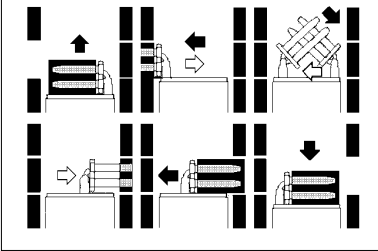

● Sonderausstattungen:

- Schienenführung
- Hubhöhenanwahl-mechanisch
- Blitzleuchte
- Scheinwerfer
- Schlußleuchten